

**DETALLE 4**  
CONEXION EQUIPOTENCIAL ENTRE ARMADURA  
LOSA H°A° Y CAÑERIA AEREA

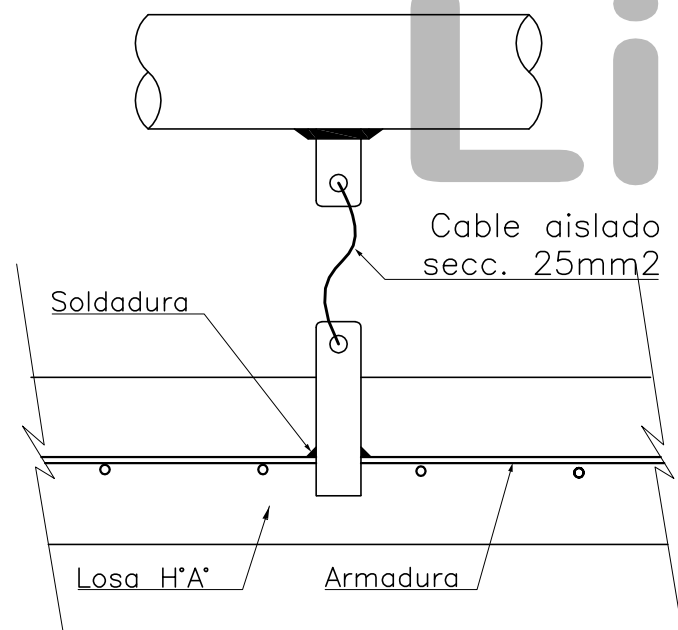

**NOTAS:**

ELECTRODO UFER DE P.A.T: Todos los paños de hierros incluidos en la losa de H°A° serán interconectados eléctricamente. Las interconexiones de los paños se realizan mediante soldadura o bien haciendo dos ataduras de alambre de atar por lado del paño con sus vecinos.

<p><b>Litoral Gas</b></p>	<b>PUESTA A TIERRA Y PC EN ERP DETALLES</b>	PLANO N° REVISION: <span style="border: 1px solid black; padding: 2px;">3</span>
	PROHIBIDA LA REPRODUCCION PARCIAL O TOTAL DEL PRESENTE DOCUMENTO SIN AUTORIZACION ESCRITA DE LITORAL GAS ACTUALIZO: ESTUDIOS Y PROYECTOS      FECHA DE ORIGEN: 13/08/2007 CORRIGIO : LMA-NIT                              FECHA DE ACTUALIZACIÓN: 12/01/2018	<b>1610-19</b>